

# Turnitin

*por* Harvey Niño

---

**Fecha de entrega:** 06-may-2023 11:51a.m. (UTC-0500)

**Identificador de la entrega:** 2085962774

**Nombre del archivo:** puesta\_Trabajo\_Grado\_PI\_DTel\_Mono\_Emprend\_V1\_4\_1\_1\_Reparado.docx (178.01K)

**Total de palabras:** 3773

**Total de caracteres:** 21768

<b>Ficha técnica de la propuesta</b>				
<b>Título:</b> Análisis de las condiciones relacionadas con la gestión estratégica del área administrativa, organizacional y productiva de la empresa Avidesa Mac Pollo en el período 2019-2022.		Fecha:		
		Día	Mes	Año
		24	04	2023
Código de la propuesta: (lo asigna la coordinación del programa)				
Modalidad del Trabajo de Grado				
Proyecto:	Desarrollo Tecnológico:	Monografía	Emprendimiento	
Proyecto de Investigación <input checked="" type="checkbox"/>	<input type="checkbox"/> Desarrollo de Software <input type="checkbox"/> Planta Piloto <input type="checkbox"/> Esquema Circuito Integrado <input type="checkbox"/> Signos Distintivos	<input type="checkbox"/> Teórica <input type="checkbox"/> Análisis <input type="checkbox"/> Sistematización de Experiencias	<input type="checkbox"/> Casos de Estudio <input type="checkbox"/> Planes de Negocio <input checked="" type="checkbox"/> Fortalecimiento Empresarial	
11cultad: FCNI_X FCSE Grupo de Investigación: SOLYDO Programa Académico: Tecnología en Producción Industrial Ciudad: Bucaramanga				
Estudiante 1: Harvey Niño Blanco Email: hninob@uts.edu.co		Cédula: 1005320947 Teléfono: 3154399723		
Estudiante 2: Email:		Cédula: Teléfono:		
Estudiante 3: Email:		Cédula: Teléfono:		
Director: Jully Andrea Sierra Sánchez		Programa		
Codirector:		Programa		
Información sobre el pago de los derechos Pecuniarios				
Número del LQ (consignación):01031973		Entidad Bancaria: Bancolombia		
Valor: \$348.000		Fecha: 17/30/2023		
Nota: Anexar evidencia de envió de la copia de consignación al correo institucional del programa				
Nota: El programa debe disponer de un correo institucional para trabajos de grado y crear un espacio para cada uno de ellos con el fin de mantener una base de datos actualizada y disponible en todo momento.				
<b>CONTENIDO DE LA PROPUESTA</b>				
<b>Descripción del problema</b>				

Arellano (2021) plantea que la globalización de modelos de negocio disruptivos, tecnologías de Inteligencia Artificial, planes estratégicos visionarios y software revolucionarios ha generado que el escenario comercial sea exponencialmente competitivo, innovador, fluctuante y ecológico, por lo que las empresas deben continuamente reacondicionar sus modelos administrativos, organizacionales y comerciales. En esa secuencia de ideas, Avidesa Mac Pollo atraviesa actualmente por una fase de transición, reorganización y adaptación en la que sus modelos de negocio, tecnologías del esquema productivo, softwares inteligentes, estructuras organizacionales y sistemas administrativos están siendo evaluados con fines de integrarlos en un sistema interrelacionado que les permita optimizar los tiempos, globalizar los procesos, agilizar los diagnósticos y generar innovaciones (Nuñez, C. 2022). En este contexto, Amaya Ochoa (2022) evidencia que la empresa no está implementando prácticas, metodologías y sistemas alineados a los pilares programáticos de la gestión estratégica, lo cual se traduce en que sus modelos administrativos, organizacionales y productivos no están acondicionados para atravesar fases de transición tecnológicamente competitivas, por lo que el posicionamiento estratégico relacionado con la evolución de estas áreas permanece estático y lineal. En consecuencia, se formula la pregunta de investigación: **¿cuáles son las condiciones relacionadas con la gestión estratégica del área administrativa, organizacional y productiva de la empresa Avidesa Mac Pollo en el período 2019-2022?**

### Justificación

La evaluación de las condiciones relacionadas con la gestión estratégica del área administrativa, organizacional y productiva es uno de los pilares fundamentales de la planeación estratégica, cuya aplicación en las organizaciones se ha traducido en la profesionalización de los modelos de gestión, la diversificación de las líneas de negocio, la optimización de los procesos y la globalización la praxis organizacional (Ballesteros, E. Y., Parra, D. A., & Aguayo, V. R. 2020). En el caso particular de Avidesa Mac Pollo, sus prácticas, modelos y sistemas están atravesando por una fase de remodelación, adaptación y reprogramación debido a que se implementó recientemente una tecnología denominada "SAP Business One", un software que organiza globalmente las actividades delineadas por la agenda empresarial y los objetivos organizacionales con base a la integración de tecnologías derivadas de Business Intelligence y SAP HANA (Duarte Rivera, H. L. 2021). En ese sentido, la compañía está reestructurando y reorganizando los objetivos, programas, metodologías y estrategias del área financiera, administrativa, organizacional y comercial para así integrarlos con las tecnologías y software que se están implementando de manera que la transición sea meticulosamente planificada. En esa lógica, las primeras fases que debe ejecutar la empresa, según los estrategias empresariales, es evaluar integral y globalmente sus prácticas administrativas, modelos organizacionales y los sistemas productivos para así dilucidar si estas áreas están siendo gestionadas a través de pilares estratégicos y, en

caso de identificar desaciertos insostenibles, improvisaciones ineficientes e irregularidades improductivas, formular estrategias que eleven el nivel de sostenibilidad, innovación y competitividad (González, R. H. S., & Mosquera, N. N., 2020). Así, al realizar un diagnóstico integral y aplicar programas estratégicos que solucionen las fisuras de las áreas de la empresa se va a adquirir la flexibilidad, adaptabilidad y profesionalismo que es esencial para integrar de manera sostenible, innovadora y competitiva los procesos de la organización con base a la estandarización de tecnologías disruptivas y emergentes (Rincón, A. R. F., & Ortuño, P. A. H., 2019). En una línea similar, la presente investigación será relevante para las UTS debido a que permitirá a los estudiantes y docentes analizar las prácticas y metodologías que se utiliza para implementar el modelo de la planeación estratégica en una empresa de elevado posicionamiento comercial en Santander. Asimismo, los resultados van a suministrarle al grupo SOLYDO una visión innovadora sobre el enfoque estratégico que deben adoptar las empresas grandes en transición, lo cual alimentará a la línea de investigación relacionada con el desarrollo organizacional y el fortalecimiento empresarial.

### **Objetivo General**

Analizar las condiciones relacionadas con la gestión estratégica de las prácticas administrativas, los modelos organizacionales y los sistemas productivos de la empresa Avidesa Mac Pollo para así articular un diagnóstico empresarial en el que se identifiquen las áreas que deben ser reguladas y reacondicionadas.

### **Objetivos específicos**

- 1) Investigar a partir de contenidos bibliográficos especializados los principales modelos de gestión estratégica vinculados a la formulación innovadora, sostenible y competitiva de prácticas administrativas, organizacionales y productivos en organizaciones del sector industrial-comercial, para así definir los criterios en los que se debe basar un diagnóstico empresarial.
- 2) Categorizar a través de la aplicación de entrevistas y encuestas las prácticas administrativas, los modelos organizacionales y los sistemas productivos de la empresa Avidesa Mac Pollo, para así identificar las condiciones asociadas a la praxis de la gestión estratégica.
- 3) Organizar a través del diseño de la matriz DOFA, el modelo 7S, el diagrama Causa-Efecto, el análisis PESTEL, la matriz POAM y PCI los resultados del diagnóstico realizado en la fase anterior, para así identificar los aspectos y pilares en los que se debe priorizar su regulación correctiva.

<b>Estado del arte:</b>			
<b>Título de la investigación</b>	<b>Año de publicación</b>	<b>Autores</b>	<b>Pilares fundamentales de la investigación</b>
“Proceso de talento humano en la gestión estratégica”	2018	Reynier Israel Ramírez Molina; José Vicente Villalobos Antúñez & Belina Annery Herrera Tapias	En el estudio se efectuó una investigación cuantitativa, descriptiva y experimental en una muestra de 38 pymes del sector alimenticio de la ciudad de Barranquilla - Colombia. En ella se evalúa el nivel de gestión estratégica aplicada en el desarrollo de los modelos empleados en la aplicación de procesos de innovación organizacional en los que el personal es descentralizado, integrado y profesionalizado. Como resultados, se obtuvo que los índices de productividad en la aplicación de la gestión estratégica al desarrollo del talento humano no son innovadores, competitivos y sostenibles, aunque tampoco en que estén en una condición retrógrada. En esa línea, lo que se observa es que existe un potencial de mejora que, en caso de

F-DC-124

PROPUESTA DE TRABAJO DE GRADO  
Proyecto de Investigación, Desarrollo Tecnológico, Monografía y  
Emprendimiento

VERSIÓN: 1.0

			implementarse, puede posicionarse estratégicamente en el escenario comercial. Así, se deben aplicar modelos que potencien el esquema de selección de personal, agenciamiento de recursos derivados de psicología organizacional y tecnologías que integren sus habilidades.
“Implicaciones en la gestión estratégica de las empresas de la integración de los sistemas de gestión de la calidad, medio ambiente y seguridad y salud laboral, basados en estándares internacionales”	2019	Marcia Almeida Guzmán	En la investigación se realizó en organizaciones de toda variedad económica y sectorial un análisis global e integrado de los efectos cristalizados por la implementación de modelos relacionados con el modelo de la gestión estratégica. Con ese objetivo, se aplicó una metodología delineada por el enfoque “deductivo e hipotético” en el que se evaluaron las condiciones en las que residen los sistemas de gestión aplicados a nivel internacional. Así, compilados esos informes, se procede a realizar una evaluación de los niveles de eficiencia y productividad de los modelos

ELABORADO POR:  
Oficina de Investigaciones

REVISADO POR:  
Soporte al Sistema Integrado de Gestión

APROBADO POR: Asesor de Planeación  
FECHA DE APROBACIÓN:

F-DC-124

PROPUESTA DE TRABAJO DE GRADO  
 Proyecto de Investigación, Desarrollo Tecnológico, Monografía y  
 Emprendimiento

VERSIÓN: 1.0

			<p>de gestión estratégicas de las organizaciones ecuatorianas. Como resultados, se obtuvo que si bien hay una generalizada conciencia sobre los efectos positivos que genera la implementación de la gestión estratégica en cada una de las áreas de la empresa, no existen proyectos de inversión tangibles y programáticos que se enfoquen en aplicar estrategias de actualización e innovación gerencial y organizacional que les permite acondicionar al personal y a los sistemas productivos para adaptar un enfoque estratégico.</p>
<p>“Propuesta de un plan de marketing digital para la empresa Alumitex de la ciudad de Montería”.</p>	<p>2019</p>	<p>Carlos Andrés Muñoz León</p>	<p>En la empresa “ALUMITEX” localizada en la ciudad de Montería se aplicó un plan de marketing digital enfocado en elevar el nivel de competitividad de las estrategias comerciales a través del perfeccionamiento de los sistemas de comercio virtual. Durante el proceso de investigación, se descubrió que</p>

ELABORADO POR:  
Oficina de Investigaciones

REVISADO POR:  
Soporte al Sistema Integrado de Gestión

APROBADO POR: Asesor de Planeación  
FECHA DE APROBACIÓN:

F-DC-124

PROPUESTA DE TRABAJO DE GRADO  
 Proyecto de Investigación, Desarrollo Tecnológico, Monografía y  
 Emprendimiento

VERSIÓN: 1.0

			<p>la empresa no aplicaba algún modelo de planeación estratégica comercial que le permitiera sistematizar objetivos, programas, metodologías y sistemas comerciales de manera integral, visionaria y organizada. Es por ello que la gerencia no implementa ningún modelo de marketing, por lo que las decisiones son intuitivas, espontáneas, especulativas y reactivas. En esa línea, la presente investigación formula un plan de marketing digital alineado a los principios de la planeación estratégica en el que se realizó un proyecto de 6 pilares: "Análisis situacional interno y externo; Análisis de las Fortalezas, Logros, Oportunidades y Retos internos y externos; Objetivo de marketing; Estrategias; Implementación de marketing; Evaluación y control".</p>
<p>"Modelos de gestión estratégica: estudio</p>	<p>2020</p>	<p>Luis C. Nova;</p>	<p>En el presente estudio se realizó un análisis de enfoque</p>

ELABORADO POR:  
Oficina de Investigaciones

REVISADO POR:  
Soporte al Sistema Integrado de Gestión

APROBADO POR: Asesor de Planeación  
FECHA DE APROBACIÓN:



F-DC-124

PROPUESTA DE TRABAJO DE GRADO  
Proyecto de Investigación, Desarrollo Tecnológico, Monografía y  
Emprendimiento

VERSIÓN: 1.0

<p>exploratorio en PyMEs manufactureras de la Provincia de Sugamuxi (Colombia)”</p>		<p>Sandra M. Moreno; Luis A. Moreno</p>	<p>exploratorio de los sistemas, tecnologías y metodologías aplicadas a adopción de modelos de gestión estratégica en las pymes del sector técnico-industrial de la “Provincia de Sugamuxi” en la región de Boyacá – Colombia. En esa línea, se formulan estrategias para que las organizaciones implementen de manera recursiva, eficiente y productiva modelos que les permita alinearse en función de las dinámicas comerciales y competitivas. Para ello, se basan en la reorganización gerencial que les permita aplicar modelos vinculados a la Reingeniería, Empowerment, Planeación Estratégica, Calidad Total y otros modelos vinculados a la gestión de la innovación disruptiva.</p>
<p>“Costos Basados en las Actividades (ABC): aplicando una herramienta para la gestión estratégica en empresas de servicios”</p>	<p>2021</p>	<p>Marcela Porporato &amp; Josefina Tiepermann Recalde</p>	<p>En este estudio se realizó una revisión de los antecedentes, asociaciones, planes estratégicos e innovaciones aplicadas por empresas del sector servicios. En esa</p>

ELABORADO POR:  
Oficina de Investigaciones

REVISADO POR:  
Soporte al Sistema Integrado de Gestión

APROBADO POR: Asesor de Planeación  
FECHA DE APROBACIÓN:

F-DC-124

PROPUESTA DE TRABAJO DE GRADO  
 Proyecto de Investigación, Desarrollo Tecnológico, Monografía y  
 Emprendimiento

VERSIÓN: 1.0

			secuencia, se efectúa el análisis de los presupuestos, el sistemas de costos, la cadena productiva, los esquemas logísticos, los modelos administrativos, las estructuras organizacionales y la praxis tecnológica para así contrastarlo con el programa de buenas prácticas las normas ISO 9001, los modelos de planeación estratégica y las actividades ABC. Como resultados, se afirma que las organizaciones están aplicando modelos sostenibles que están continuamente reactualizándose para estar alineados a las tecnologías emergentes del escenario ambiental.
“Plan de marketing digital para la empresa PerfectLash Colombia”	2022	Edward Alexander Martínez Trisancho y Breidy Jair Cala Piedrahita	En una empresa colombiana dedicada a la estética y la belleza denominada “PerfectLash” se formula un plan de marketing digital en el que se realiza una revisión integral y sistémica del ambiente externo basado en las 5 fuerzas de PORTER y en

ELABORADO POR:  
 Oficina de Investigaciones

REVISADO POR:  
 Soporte al Sistema Integrado de Gestión

APROBADO POR: Asesor de Planeación  
 FECHA DE APROBACIÓN:

F-DC-124

PROPUESTA DE TRABAJO DE GRADO  
Proyecto de Investigación, Desarrollo Tecnológico, Monografía y  
Emprendimiento

VERSIÓN: 1.0

			<p>el que se le da un énfasis particular a como estos escenarios modulan los diversos niveles perceptivos de los consumidores potenciales. Con ese fin, se realiza un análisis del escenario “económico, social, político, legal, tecnológico, cultural y ambiental”. Después se integran las conclusiones en una matriz DOFA. Como resultados de esta investigación, no se descubrieron incompatibilidades en las preferencias y estándares de los clientes potenciales y actuales, lo que permite inferir que las estrategias digitales, las metodologías aplicadas y los modelos gerenciales seleccionados pueden delinearse en una convergencia integrada que capte la atención de estos dos grupos simultáneamente.,</p>
<p>“Descripción de las dimensiones del clima organizacional: caso de</p>	<p>2022</p>	<p>Ricardo Romario Antequera</p>	<p>La investigación consiste en la descripción de los modelos de gestión estratégica aplicados</p>

ELABORADO POR:  
Oficina de Investigaciones

REVISADO POR:  
Soporte al Sistema Integrado de Gestión

APROBADO POR: Asesor de Planeación  
FECHA DE APROBACIÓN:

<p>estudio en las PYMES de la ciudad de Barranquilla, Colombia”</p>		<p>4 Amaris; Reynier Israel Ramírez Molina; Mauricio Junior Santamaria Ruiz &amp; Diego Alonso Cano Pacheco</p>	<p>en el reacondicionamiento y reorganización del ambiente organizacional de una muestra de un conjunto de organizaciones de la ciudad de Barranquilla – Colombia. Para tal fin se estructuró y aplicó una encuesta en la que se formulaban preguntas que pretendían evaluar los estándares, valores, tendencias, culturas, recursos y programas organizacionales. Como resultados, se obtiene que no se están aplicando modelos organizacionales basados en un enfoque estratégico, lo cual se ha traducido en una neutralización de la posibilidad de explorar nuevos niveles de posicionamiento comercial.</p>
---------------------------------------------------------------------	--	-------------------------------------------------------------------------------------------------------------------------------------------------------------	-------------------------------------------------------------------------------------------------------------------------------------------------------------------------------------------------------------------------------------------------------------------------------------------------------------------------------------------------------------------------------------------------------------------------------------------------------------------------------------------------------------------------------------------------------------------------------------------------------------------

Fuente: Elaboración propia.

**Fundamento Teórico:**

1. Gestión estratégica aplicada a las prácticas administrativas (Arellano, D., 2021).
2. Gestión estratégica aplicada a los modelos organizacionales (Rincón, A. R. F., & Ortuño, P. A. H., 2019).
3. Gestión estratégica aplicada a los sistemas productivos (Ballesteros, E. Y., Parra, D. A., & Aguayo, V. R. (2020).
4. Modelos y estándares administrativos, organizacionales y productivos aplicados

4

al diagnóstico empresarial (Amaris, R. R. A., Molina, R. I. R., Ruiz, M. J. S., & Pacheco, D. A. C., 2022).

5. Categorías empresariales asociadas al análisis de la praxis de la gestión estratégica en (Avidesa Mac Pollo Duarte Rivera, H. L., 2021).

### Resultados esperados

- 1) Revisión sintetizada de modelos de gestión estratégica que describan, definan y expliquen los principios y tesis de las prácticas administrativas, organizacionales y productivas que se deben implementar para el análisis empresarial.
- 2) Informe de los resultados obtenidos en la aplicación de entrevistas y encuestas aplicadas a la empresa Avidesa Mac Pollo, de tal manera que se integren las condiciones de sus prácticas administrativas, los modelos organizacionales y los sistemas productivos.
- 3) Diseño de la matriz DOFA, el modelo 7S, el diagrama Causa-Efecto, el análisis PESTEL, la matriz POAM y PCI, en las cuales se integran los pilares en los que deben formular estrategias correctivas.

### Plan de actividades

Actividad (Semanal)	Fase 1				Fase 2				Fase 3					Fase 4				Fase 5				
	1	2	3	4	5	6	7	8	9	10	11	12	13	14	15	16	17	18	19	20	21	22
Análisis, evaluación y síntesis de modelos, esquemas y prácticas que han formulado especialistas en administración, desarrollo organizacional y marketing.																						
Diseño, estructuración e implementación de entrevistas y encuestas.																						
Revisión de los modelos administrativos, organizacionales y comerciales que la empresa tiene estandarizados																						
Sistematización de los diagnósticos realizados a través del análisis DOFA, el análisis CAME, el modelo de las 7S, Diagrama de Causa y efecto de Ishikawa, la matriz PESTEL y el manual de buenas prácticas.																						
Formulación de estrategias																						



F-DC-124

PROPUESTA DE TRABAJO DE GRADO  
Proyecto de Investigación, Desarrollo Tecnológico, Monografía y  
Emprendimiento

VERSIÓN: 1.0

10

estratégico al cambio organizacional. Fondo de cultura económica.

Ochoa Amaya, D. D. (2022). Propuesta de mejora en el proceso de gestión de la información para el área de coordinación de la empresa Avidesa Mac Pollo.

Núñez, C. (2022). Evaluación de la sostenibilidad ambiental en la Planta de Harinas de Avidesa Mac Pollo SA.

Ballesteros, E. Y., Parra, D. A., & Aguayo, V. R. (2020). Competitividad y sustentabilidad en la gestión estratégica de las empresas globales en tiempos de COVID-19. *Journal of Alternative Perspectives in the Social Sciences*, 10(4).

Duarte Rivera, H. L. (2021). Auxiliar en los procesos contables, a nivel nacional en la avícola, Avidesa Mac Pollo SA.

Rincón, A. R. F., & Ortuño, P. A. H. (2019). La gestión estratégica de la identidad visual en las organizaciones con mejor reputación. *Revista Internacional de Relaciones Públicas*, 9(17), 97-116.

### REJILLA DE EVALUACIÓN

Las UTS agradecen al docente evaluador por su participación en los procesos académicos. Por favor diligencie el siguiente formato para la evaluación de la propuesta de trabajo de grado. En la rejilla de evaluación establezca el cumplimiento de los indicadores marcando con una "x" en cada ítem de acuerdo al resultado de la revisión que realizó. Al finalizar encontrará una sección para relacionar las observaciones. Es importante aclarar que para emitir el concepto de "Aprobado", se deben cumplir todos los criterios que aplican para la modalidad que se está evaluando.

INFORMACIÓN GENERAL DE LA PROPUESTA DE TRABAJO DE GRADO			
Fecha	23/04/2023	Código de la propuesta	
Modalidad	<input type="checkbox"/> Proyecto de Investigación <input type="checkbox"/> Monografía <input type="checkbox"/> Desarrollo Tecnológico <input type="checkbox"/> Seminario <input checked="" type="checkbox"/> <b>Emprendimiento</b>		
Modalidad Específica	Fortalecimiento empresarial.		
Título	Análisis de las condiciones relacionadas con la gestión estratégica del área administrativa, organizacional y comercial de la empresa Avisa Mac Pollo en el período 2019-2022.		
Estudiantes	Harvey Niño Blanco		
Facultad	<input checked="" type="checkbox"/> FCNI <input type="checkbox"/> FCSE	Programa(s)	Tecnología en Producción Industrial
DATOS DEL EVALUADOR			
Nombre			
Facultad	<input type="checkbox"/> FCNI <input type="checkbox"/> FCSE	Programa	

REJILLA DE EVALUACION DE LA PROPUESTA DE TRABAJO DE GRADO			
CRITERIOS	INDICADORES	Cumple	
		SI	NO
Ficha técnica	¿La ficha técnica relaciona toda la información requerida?		

ELABORADO POR:  
Oficina de Investigaciones

REVISADO POR:  
Soporte al Sistema Integrado de Gestión

APROBADO POR: Asesor de Planeación  
FECHA DE APROBACIÓN:

F-DC-124

**PROPUESTA DE TRABAJO DE GRADO**  
Proyecto de Investigación, Desarrollo Tecnológico, Monografía y  
Emprendimiento

VERSIÓN: 1.0

Descripción del problema	¿Cumple el máximo de 20 líneas?		
	¿Describe claramente la problemática a resolver?		
	¿Se evidencia la pregunta concreta de investigación? (expresa la relación entre dos o más variables)		
	¿Se ilustran citas bibliográficas en la redacción texto relevantes con respecto a la problemática?		
Justificación	¿Se evidencia por qué se debe realizar este trabajo de grado?		
	¿Se argumenta la necesidad, la conveniencia, las implicaciones tecnológicas, sociales, económicas, entre otras?, es decir el para qué del trabajo a desarrollar?		
	¿Genera un aporte al desarrollo de la investigación o al DTel, del grupo de investigación o de las UTS?		
Objetivos	¿El objetivo general plantea una solución clara la problemática?		
	En el objetivo general y los específicos se evidencia: el ¿qué? ¿Cómo? y el ¿Para qué?		
	¿El objetivo general tiene relación con el título de la propuesta de trabajo de grado?		
	¿Hay relación entre el cómo del objetivo general y los objetivos específicos?		
	¿Se mantiene un orden cronológico en los objetivos específicos?		
Estado del arte	¿Se referencian otros casos o estudios a nivel nacional e internacional relacionados con el tema?		
	¿Se manejan las citas de acuerdo a la norma APA vigente?		
Fundamento Teórico	¿Se evidencian los diferentes fundamentos teóricos, en el desarrollo de la propuesta de trabajo de grado?		
	¿Los fundamentos teóricos son coherentes con la solución de la problemática?		
Resultados esperados	¿Se definen los resultados que se quieren obtener de acuerdo a la metodología planteada?		
Plan de actividades	¿El tiempo de duración total del trabajo de grado está acorde con lo estipulado en el Reglamento de Trabajo de Grado?		
	¿La duración planteada para cada actividad es razonable?		
	¿Las actividades planteadas son las necesarias para cumplir con el objetivo general del trabajo de grado?		
Referencias bibliográficas	¿Las referencias aplican el estándar APA de la edición vigente?		
Resumen de similitud	El resultado del informe de similitud evidencia un porcentaje de similitud entre el 0 y 10% (VER ANEXO A)		
<b>OBSERVACIONES GENERALES</b>			
<b>CONCEPTO FINAL (Aprobado, No Aprobado o Aplazado).</b>			

ELABORADO POR:  
Oficina de Investigaciones

REVISADO POR:  
Soporte al Sistema Integrado de Gestión

APROBADO POR: Asesor de Planeación  
FECHA DE APROBACIÓN:



F-DC-124

**PROPUESTA DE TRABAJO DE GRADO**  
 Proyecto de Investigación, Desarrollo Tecnológico, Monografía y  
 Emprendimiento

VERSIÓN: 1.0

NOMBRE _____ FIRMA DEL DIRECTOR	NOMBRE <i>Jully A. Sierra</i> _____ Jully Andrea Sierra Sánchez FIRMA DEL EVALUADOR
FECHA DE RECIBIDO COMITÉ DE TRABAJOS DE GRADO _____ día/mes/año	FECHA DE EMISIÓN DEL CONCEPTO COMITÉ DE TRABAJOS DE GRADO: _____ día/mes/año
<b>ESPACIO PARA SER DILIGENCIADO POR EL COMITÉ DE TRABAJO DE GRADO</b>	
Concepto Emitido: <input type="checkbox"/> Aprobada <input type="checkbox"/> Aplazada <input type="checkbox"/> Rechazada Observaciones: _____ Fecha de aprobación: día/mes/año/                      Acta No _____ Firma Estudiante1: <i>Parvut Niño Blanco</i> Firma Estudiante2    _____ Firma Estudiante 3    _____ Director: _____ Coordinador del programa: Erika Tatiana Delgado Gómez Fecha de notificación al estudiante: Fecha de inicio: día/mes/año                      Fecha de finalización del TG: día/mes/año (180 días a partir de la notificación de la aprobación al estudiante) Prórroga 1: día/mes/año                      Prórroga 2: día/mes/año                      Prórroga 3: día/mes/año	

ANEXO A.

INFORME DE SIMILITUD GENERADO POR LA HERRAMIENTA ANTIPLAGIO  
INSTITUCIONAL

Ejemplo de Resumen de Similitud

turnitin

uts  
Unidades Tecnológicas de Santander

DOCENCIA

PÁGINA 0 DE 188

INFORME FINAL DE TRABAJO DE GRADO EN MODALIDAD DE PROYECTO DE INVESTIGACIÓN, DESARROLLO TECNOLÓGICO Y PRÁCTICA

VERSIÓN: 01

R-DC-95

Resumen de coincidencias

39 %

Rank	Source	Percentage
1	Entregado a Unidades...	23 %
2	repositorio.uts.edu.co	2 %
3	id.scribd.com	2 %
4	docplayer.es	1 %
5	en.com	1 %
6	www.electronica2000.c...	1 %
7	www.scribd.com	1 %
8	diseño-producte.blog...	1 %
9	diplomaciya.edu.ec	1 %
10	documenta.ms	1 %
11	repository.lasalle.edu.co	<1 %
12	hyperphysics.phy-astr...	<1 %
13	eduardoblancoj.blogspot...	<1 %

Página: 1 de 188 Número de palabras: 28386

Teel-only Report High Resolution

Actuado

11:11 a.m. 12/04/2019

Nota: tener en cuenta que los índices arrojados por la herramienta no determinan exactamente si un trabajo fue plagiado o no. Los reportes de similitud simplemente son una herramienta que ayuda al director del TG a encontrar fuentes que contienen texto similar a los trabajos entregados disponibles en la web. La decisión de considerar si un trabajo contiene plagio debe tomarse con cuidado y solo después de un examen minucioso tanto del trabajo entregado como de las fuentes que indican esos niveles de coincidencia. El porcentaje máximo de similitud admitido no debe ser menor o igual al 10%.

F-DC-124

**PROPUESTA DE TRABAJO DE GRADO**  
Proyecto de Investigación, Desarrollo Tecnológico, Monografía y  
Emprendimiento

VERSIÓN: 1.0

## **ANEXO B.**

Si aplica, se anexan: formato de encuestas entrevistas, chek list, en general las herramientas o instrumentos utilizados en la investigación. Se enumeran con letras mayúsculas de la A - Z, si la cantidad es mayor se enumeran con números arábigos. Fuente y títulos en Normas APA.

ELABORADO POR:  
Oficina de Investigaciones

REVISADO POR:  
Soporte al Sistema Integrado de Gestión

APROBADO POR: Asesor de Planeación  
FECHA DE APROBACIÓN:

**ANEXO C.**

Este instructivo es una guía general de como se presenta el informe de la propuesta, se debe eliminar después de diligenciada.

**Instructivo General para diligenciar la propuesta**

Formato de la página:

Márgenes: iguales: todos a 2.5 cm.

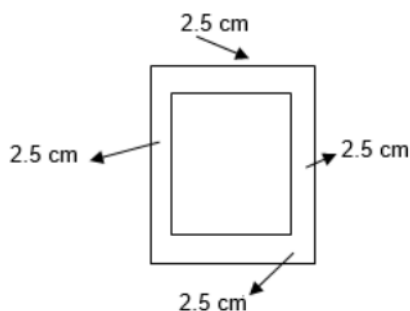

Títulos en Mayúsculas y minúsculas, color negro, centrado

Subtítulos: Mayúsculas y minúsculas. Color negro, alineados a la izquierda, letra arial 12 pts.

Citas y referencias: en formato APA vigente

Numeración de páginas en la parte superior derecha (ya la trae el formato institucional)

Texto:

Tipo de letra: Arial en 12 pts

Interlineado: 1.5 líneas. Justificado

Nota: el formato ya tiene los márgenes establecidos. Solo debe verificar que estén correctos.

Formato de tablas: Apa, vigente

Las tablas deben llevar: Título y nombre de la tabla, alineado a la izquierda, letra color negro, con fondo blanco. Inicia con el número y termina con el título. Igual, las columnas deben estar debidamente identificadas: títulos centrados, letra color negro; letra: Arial 10, fondo blanco. Interlineado sencillo. Ver ejemplo tomado de la norma APA.

**Formato de las imágenes:**

Las imágenes, fotografías, diagramas y figuras en general, deben estar identificadas con un número y el nombre de la figura. Ej. Figura 1 Participación de los estudiantes de III y IV nivel de formación. Se debe incluir en la parte inferior la fuente de la figura, en formato APA vigente, con estilo de una referencia.

# Turnitin

## INFORME DE ORIGINALIDAD

13%

INDICE DE SIMILITUD

12%

FUENTES DE INTERNET

2%

PUBLICACIONES

8%

TRABAJOS DEL ESTUDIANTE

## FUENTES PRIMARIAS

1	<a href="http://repositorio.ucv.edu.pe">repositorio.ucv.edu.pe</a> Fuente de Internet	2%
2	<a href="http://www.researchgate.net">www.researchgate.net</a> Fuente de Internet	1%
3	<a href="http://repositorio.uts.edu.co:8080">repositorio.uts.edu.co:8080</a> Fuente de Internet	1%
4	<a href="http://researchers.unab.cl">researchers.unab.cl</a> Fuente de Internet	1%
5	<a href="http://lidersalud.wordpress.com">lidersalud.wordpress.com</a> Fuente de Internet	1%
6	<a href="http://revistas.unbosque.edu.co">revistas.unbosque.edu.co</a> Fuente de Internet	1%
7	<a href="http://repositorio.cientifica.edu.pe">repositorio.cientifica.edu.pe</a> Fuente de Internet	1%
8	<a href="http://repositorio.upse.edu.ec">repositorio.upse.edu.ec</a> Fuente de Internet	1%
9	<a href="http://repository.unad.edu.co">repository.unad.edu.co</a> Fuente de Internet	1%

10	planeacionygestioneducativa12.blogspot.com Fuente de Internet	1 %
11	Submitted to Unidades Tecnológicas de Santander Trabajo del estudiante	1 %
12	repository.usta.edu.co Fuente de Internet	1 %

Excluir citas      Activo

Excluir bibliografía      Activo

Exclude assignment template      Activo

Excluir coincidencias      < 15 words